

CITROEN

Type 11

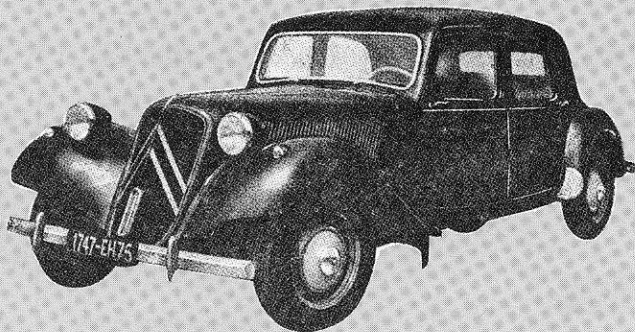

11 B - 1955

Le N° de châssis se trouve

En double

- **Sur la plaque de constructeur, au bord externe du jambonneau droit (sens marche) - côté tablier.**
- **Matricé sur le haut du jambonneau opposé, à droite de la bobine.**

1934 11 AL (légère) Châssis N° 350.000 à 351.500
 11 A (normale) Châssis N° 100.000 à 103.300

Modèles fabriqués en série :
 - Berline

1ère voiture sortie en Février 1934 - Moteur 11 Cv -

- **ESSIEU ARRIERE TUBULAIRE**

- Pas de porte de malle arrière

- Deux bouchons de réservoir d'essence
 Plaque de police sur l'aile arrière gauche
 ou dans l'axe de la voiture (premières sorties)

- Sièges genre Pullman (sans tubes)

- Tableau de bord au centre de la
 planche de bord

- Deux boîtes à gants

- Indication des rapports de vitesses
 en chiffres arabes sur plaquette à coins
 arrondis

- Commodo par rotation au centre du volant
 avec commutateur au tableau 1
 ou à deux palettes 2

- Avertisseurs sur le pare-chocs

- Deux volets d'aération sur l'auvent

- Chevrons derrière la grille de calandre
 l'ensemble étant chromé

- Suspension par barres de torsion et amortisseurs
 à friction

- Joints à billes ou Tracta

- Echappement à l'avant du moteur, puis ensuite à l'arrière à travers le jambonneau

- Suspension Plymouth du moteur

Différences avec la 7 Cv

- Puissance fiscale 11 Cv

- Accoudoirs sur les passages de roues arrière

- Intérieur plus luxueux en peluche

- Brassières

- Phares plus gros que la 7 Cv (220 mm) avec portes de phares chromées

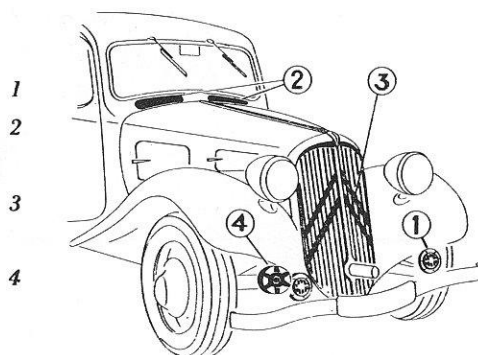
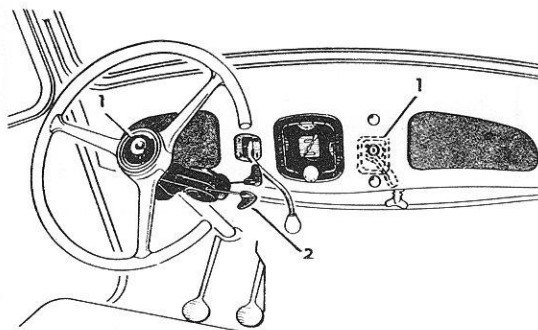
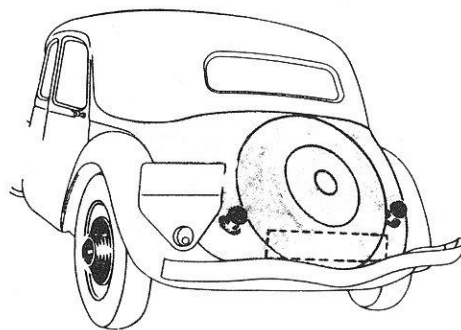

11 AL (légère) Châssis N° 351.501 à 353.400

1935

11 A (normale) Châssis N° 103.301 à 107.400

Modèles fabriqués en série :

- Berline
- Cabriolet
- Coupé
- Familiale
- Limousine

Identiques aux modèles 1934, Jusqu'en Mai 1935

MAI 1935 -

- **ESSIEU CRUCIFORME** *et non plus tubulaire*
- *Traverse tubulaire de fixation du train AR*
(*et non plus caisson*)

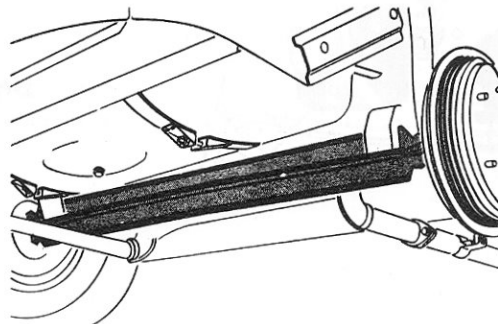

- *Train avant renforcé*
- *Sièges tubulaires*
- *Commodo à deux palettes sur tous modèles*

MAI 1935

- *Amortisseurs Télescopiques AV et AR*
et non plus à friction

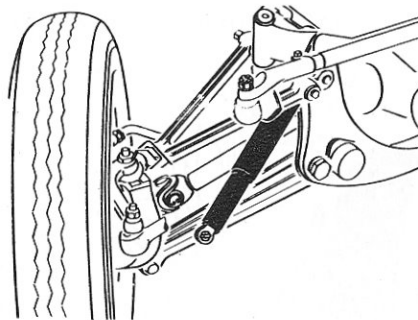

SEPTEMBRE 1935

- **MALLE AR** *avec porte extérieure*
- *Un seul orifice de remplissage d'essence*

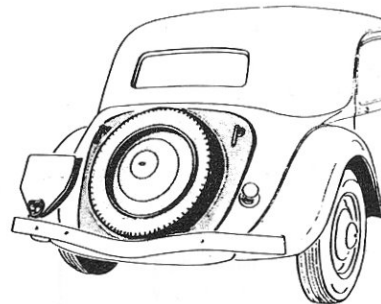

DECEMBRE 1935

- *Avertisseurs sous les ailes, derrière des grilles rondes (et non plus sur le pare-chocs)*

- 11 AL Châssis N° 353.401 à 356.000
 11 AL - Crémaillère Châssis N° 356.001 à 358.800
 11 A Châssis N° 107.401 à 113.000
 11 A - Crémaillère Châssis N° 113.001 à 116.600

1936

Modèles fabriqués en série :

- Berline
- Cabriolet
- Coupé
- Familiale
- Limousine

- Avertisseurs sous les ailes avec grilles rondes

- Chevrons à l'extérieur de la calandre
- Calandre peinte
- Pare-chocs cintrés sans butoirs
- Phares chromés

Avril 1936

- Direction à double palier

MAI 1936

- Un seul volet d'aération sur l'auvent

→ 15 MAI 1936 - Châssis N° 356.001 - Type 11 AL
 Châssis N° 113.001 - Type 11 A

- DIRECTION A CREMAILLERE

- Echappement à l'avant du moteur sans flexible et non plus à travers le jambonneau

MAI - JUIN 1936

TABLEAU DE BORD SOUS LE VOLANT

- Montre au milieu de la planche de bord

- Tambours six tocs

1

2

3

4

5

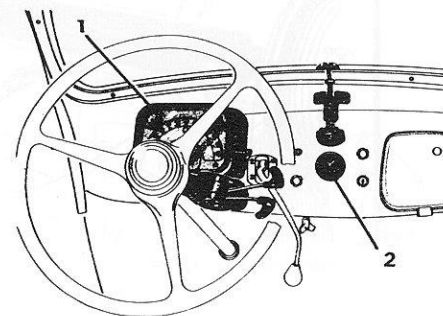
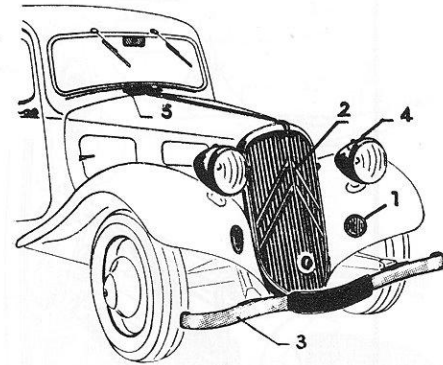

1937

11 AL	Châssis N° 358.801 à 360.000
11 AM	Châssis N° 360.001 à 360.315
11 A	Châssis N° 116.601 à 118.000
11 BL	Châssis N° 360.501 à 386.000
11 B	Châssis N° 118.001 à 127.300

Modèles fabriqués en série :

- Berline
- Roadster
- Coupé
- Familiale
- Limousine

FEVRIER 1937 - Fin des séries A - Lancement des séries B et BL

- Nouvelle dénomination des types correspondants à un alignement de finition avec la 7 C
- Carburateur de 22

- Intérieur en drap et non plus en peluche
- Suppression des brassières
- Suppression des accoudoirs latéraux AR sur la 11 BL
- Phares plus petits (20 cm) avec portes aux chromes plus minces

1er Mai 1937

- Trappe de visite pour le réservoir d'essence

1er JUIN 1937

- Suppression des ouies d'avertisseurs sur les ailes avant
- Avertisseurs montés sur le couvercle de la boîte de vitesses

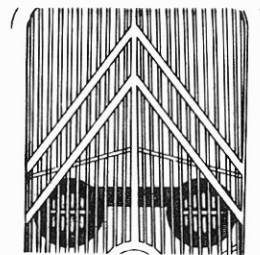
**20 OCTOBRE 1937**

- Commodo actuel 1
- Montre dans le tableau de bord 2
- et non plus seule au centre de la planche de bord
- Pédales carrées 3

11B Châssis N° 125.150 le 1er Octobre

11 BL Châssis N° 375.000 le 15 Décembre

Tambours de fonte

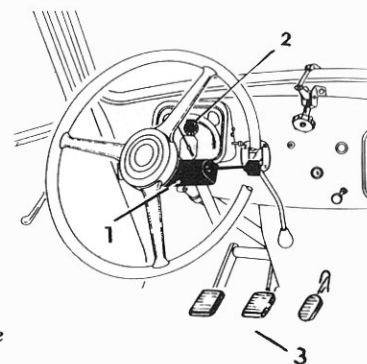
**Le reste comme en 1936, c'est-à-dire :**

- Capot aéré par quatre volets
- Pare-chocs sans butoirs
- Pas de baguettes sur les portières
- Rétroviseur en haut du pare-brise
- Chevrons peints, tableau de bord sous le volant, sièges tubulaires, etc...

1938

- 11 BL Châssis N° 386.001 à 387.600
- 11 BL « PILOTE »
Châssis N° 387.601 à 422.400
- 11 B Châssis N° 127.301 à 127.500
- 11 B « PILOTE »
Châssis N° 127.501 à 139.200
- 11 C « PILOTE »
Châssis N° 290.000 à 291.200

Modèles fabriqués en série :

- Berline
- Roaster
- Coupé
- Familiale
- Limousine

Jusqu'au 15 Janvier 1938, identique au modèle
Octobre 1937, c'est-à-dire :

- *Commodo type actuel, remplaçant le modèle à deux palettes*
- *Montre dans le tableau de bord (et non plus au centre de la planche de bord)*

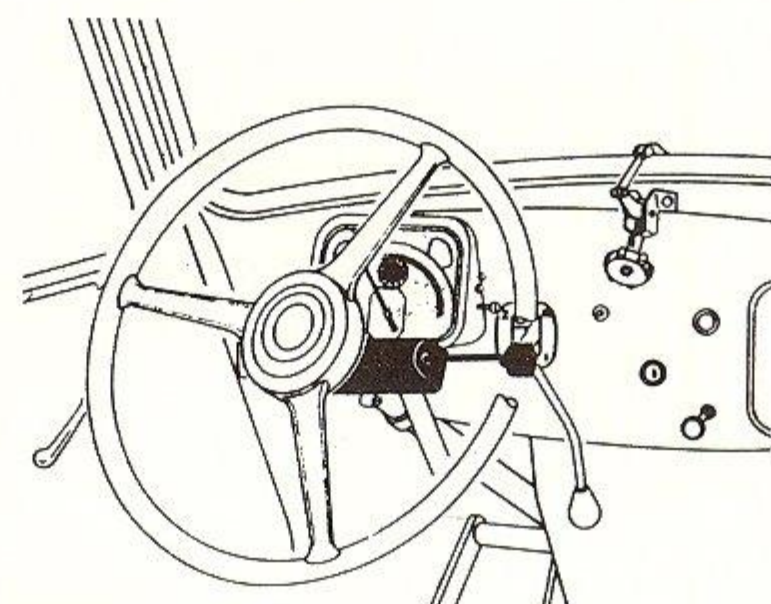

N.B.- Les voitures sorties avec les roues pleines, après le 10 Janvier 1938, comportaient cependant des ailes élargies en prévision de l'adaptation des « Roues Pilotes »

➔ **17 JANVIER 1938**

- **Sortie des 11 B et 11 BL « PILOTE »**
- **ROUES PILOTE 165 x 400**
- **Ailes larges (plus débordantes de la coque)**

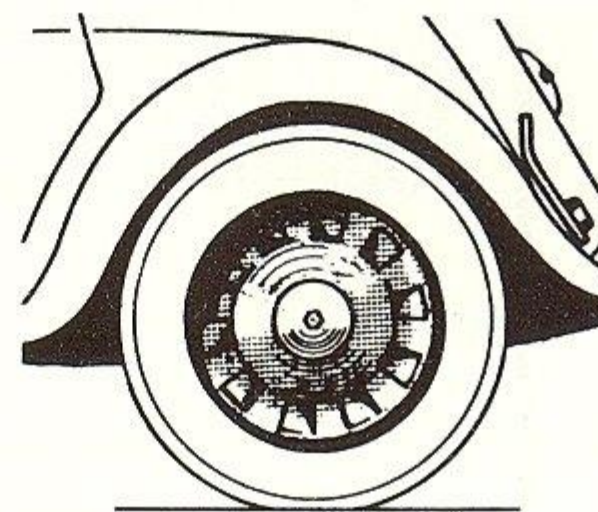

Les 11 B familiales ne sont équipées de roues « pilote » que le 15 Avril 1938

- 1er MARS 1938 - *Verrouillage des vitesses par l'embrayage*
- 1er AVRIL 1938 - *Sortie de la Commerciale*
- 1er JUILLET 1938 - *Garnitures intérieures à coins arrondis sur la 11 BL*

25 NOVEMBRE 1938

- *Chauffage intérieur*

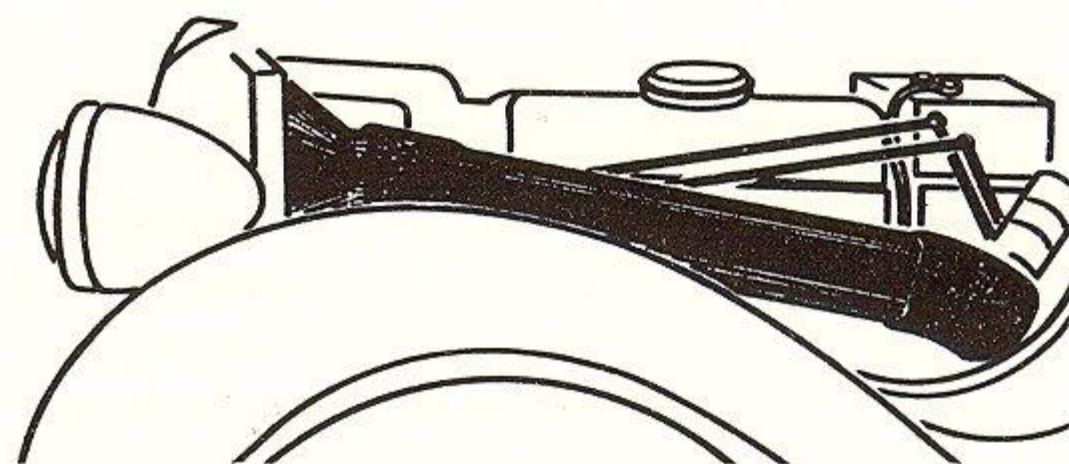

- 1939
- 11 BL Châssis N° 422.400 à 428.000
 - 11 BL « PERFO »
Châssis N° 428.601 à 450.000
 - 11 B Châssis N° 139.201 à 143.000
 - 11 B « PERFO »
Châssis N° 143.001 à 152.350
 - 11 C Châssis N° 291.200 à 293.500

Modèles fabriqués en série :

- Berline
- Roadster
- Familiale
- Commerciale

20 JANVIER 1939

- Suppression du contreplaqué à l'intérieur de la porte du coffre arrière
- Chevrons en ALU et non plus peints

1er FEVRIER 1939

- Carrosserie insonorisée
 - Sur 11 B, garnitures intérieures à coins arrondis (dès Juillet 1938 sur la 11 BL)
- Le reste comme en 1938

➔ 10 MARS 1939

- Châssis N° 428.601 (11 BL) et 143.001 (11 B)

SORTIE des MODELES 11 Cv PERFORMANCE (compression 6,2) coïncidant avec celle de la 7 Economique

- Bielles allégées
- Carburateur inversé avec filtre tubulaire en long

- Passage du levier de vitesses rectangulaire, avec indices vitesses en chiffres ROMAINS et non plus en chiffres arabes

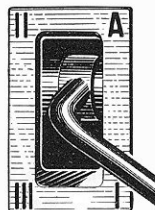

- Compteur de vitesses gradué jusqu'à 150 au lieu de 130

18 JUILLET 1939 - Dossier arrière accroché et non plus articulé

15 NOVEMBRE - Renforcement de l'avant de coque

- 1940
- 11 BL - Perfo - Châssis N° 450.001 à 454.500
 - 11 B - Perfo - Châssis N° 152.351 à 154.300
 - 11 Commerciale - Châssis N° 292.000 à 293.500

Modèles fabriqués en série :

- Voir 1939

Sans modifications par rapport à 1939

1946 11 BL Châssis N° 457.600 à 469.600

- Berline

Identique au modèle 1939/40

mais :

MAI 1946 - Remplacement des quatre volets d'aération
par crevés verticaux de capot

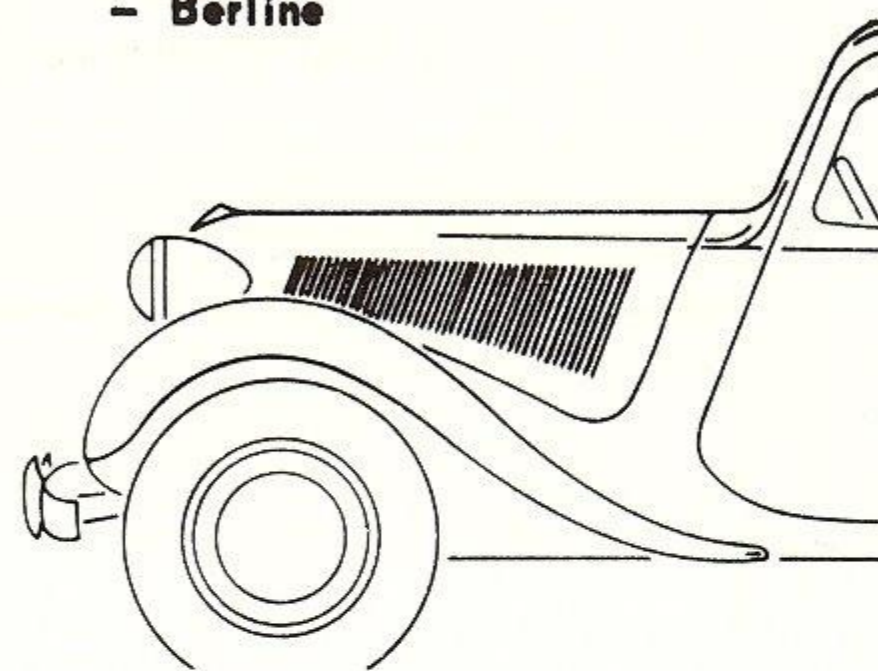
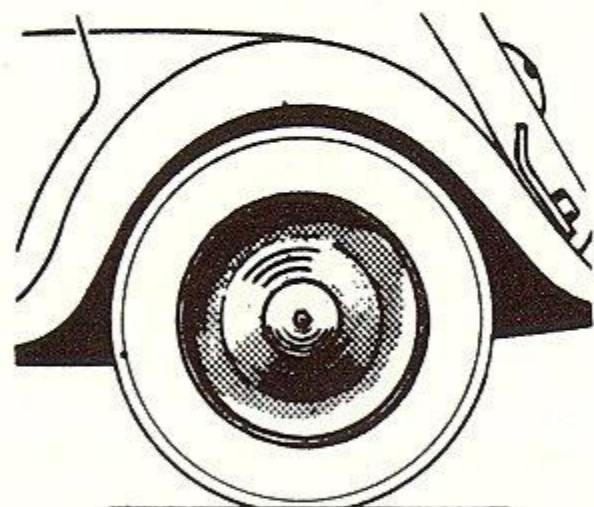
**13 NOVEMBRE 1946**

- Remplacement des roues pilote par des roues pleines
Michelin Type B.M. (bon marché)
- Plaquette CITROEN sur les pare-chocs

1947 REPRISE DE LA 11 B

11 BL Châssis N° 469.601 à 488.200

11 B Châssis N° 154.770 à 156.600

Modèles fabriqués en série :

- Berline

- Rétroviseur monté au bas du pare-brise,
sur la poignée d'ouverture (14 Janvier 1947)

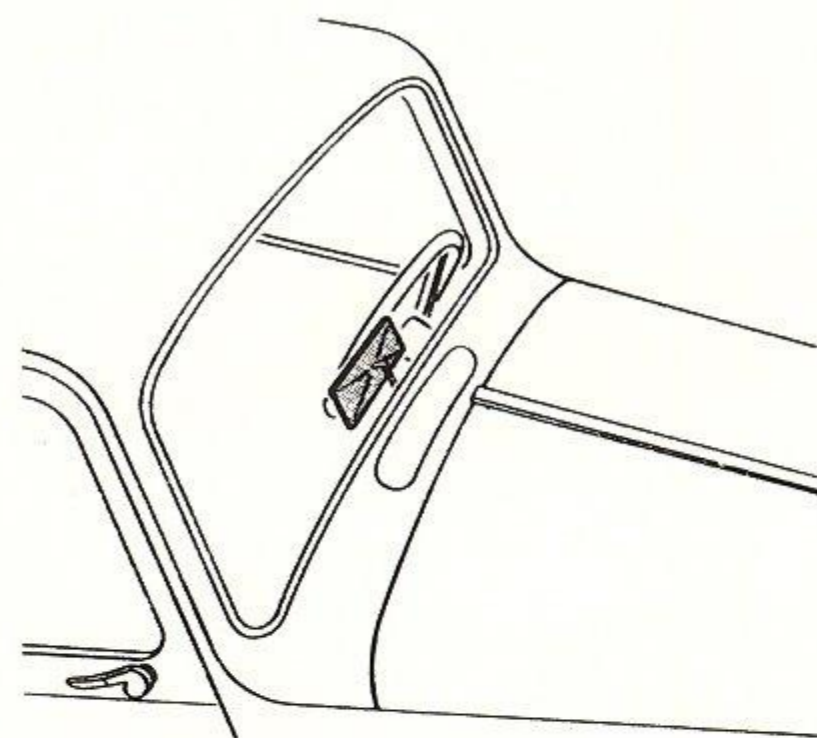
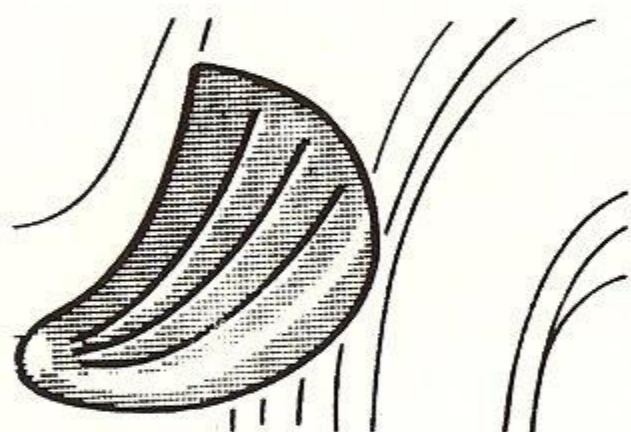

- Sabots d'ailes alu à nervures au bas des ailes avant
et arrière (dès le 30 Aout 1946 sur certaines voitures)

- Butoirs de pare-chocs

- Certaines séries sont sorties sans montre
de tableau de bord (de Mars à Septembre)

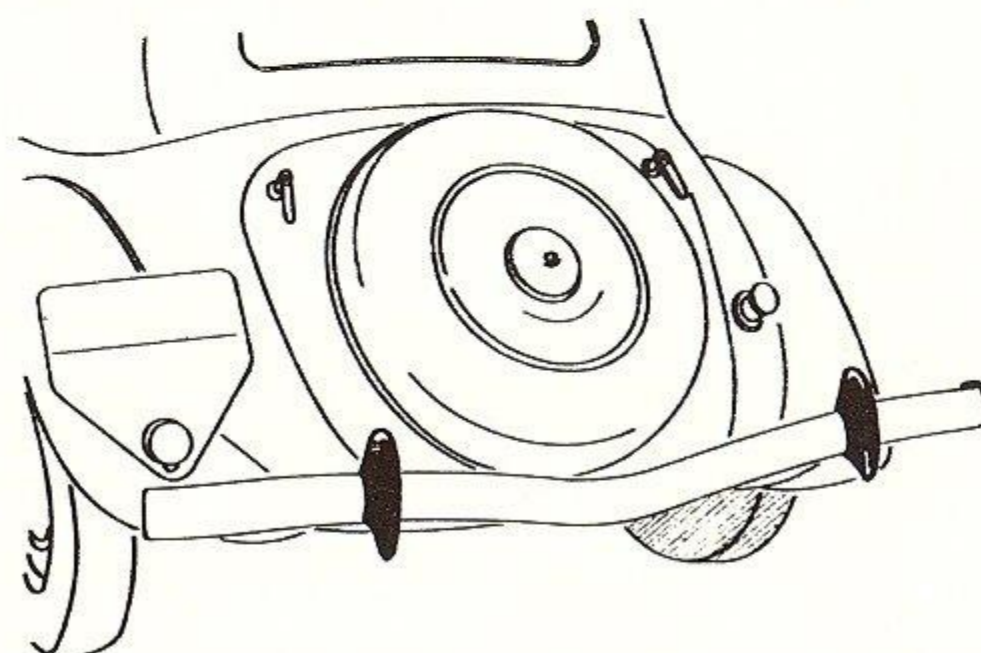

1948

11 BL Châssis N° 488.201 à 508.800
11 B Châssis N° 156.601 à 163.950

Modèles fabriqués en série :

- Berline

- Baguettes chromées de portières
- Carrosserie noire perlée (gris fumé foncé)

- Sabots d'ailes quadrillés

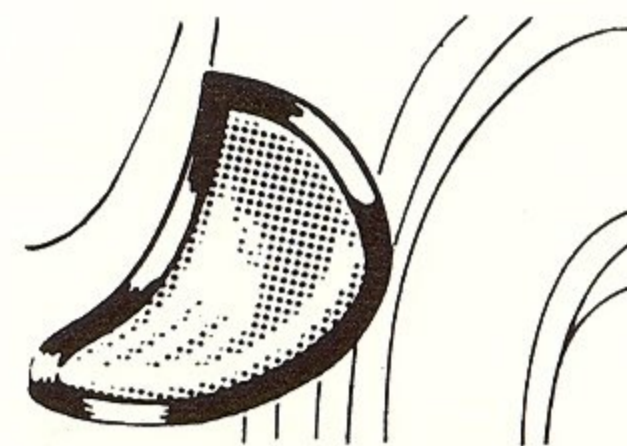

Le reste sans changement (voir 1947)

1949

11 BL Châssis N° 508.801 à 531.500
11 B Châssis N° 163.951 à 177.700

Modèles fabriqués en série :

- Berline

- Une seule couleur - NOIRE
- Roues de teinte IVOIRE

Juillet 1949 -

- Tableau de bord à fond BLANC et non plus noir
- Le reste comme en 1948, c'est-à-dire :

Crevés sur le capot

Sabots d'ailes quadrillés en alu

Butoirs de pare-chocs

Baguettes chromées sur les portières

Volant noir à trois branches

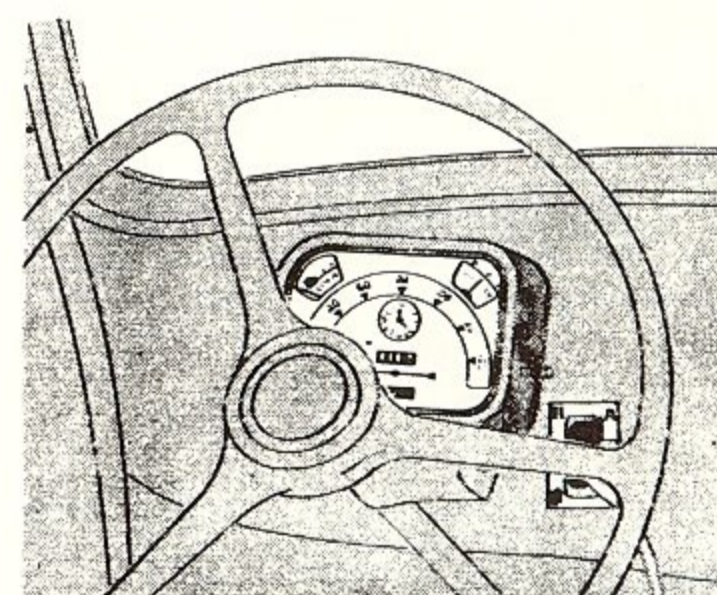

NETTOYER UNE V.O., C'EST AUSSI NETTOYER LA MALLE ET L'OUTILLAGE.

1950 11 BL Châssis N° 531.501 à 556.200
11 B Châssis N° 177.701 à 195.500

Modèles fabriqués en série :
- Berline

NOVEMBRE 1949

- Remplacement des sièges tubulaires par des sièges PULLMAN



FEVRIER 1950

- Taux de compression 6,5 , avance réglable

AVRIL 1950

- Moyeux fendus pour éviter des déformations du tambour au serrage des roues

MAI 1950

- Carburateur de 32 avec filtre parallèle à l'axe du moteur, marque VOKES ou MIOFILTRE (Vokes seul au début)

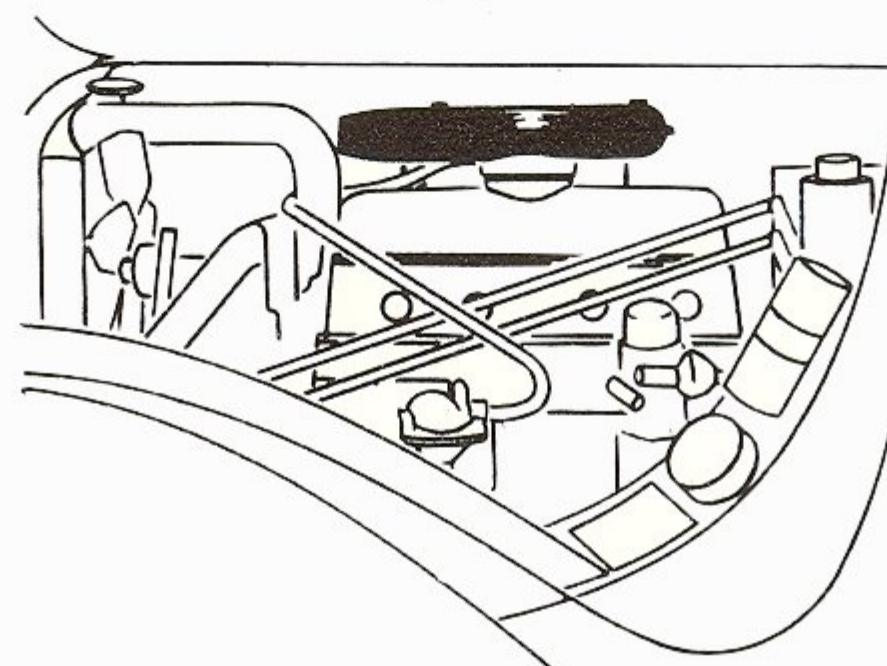
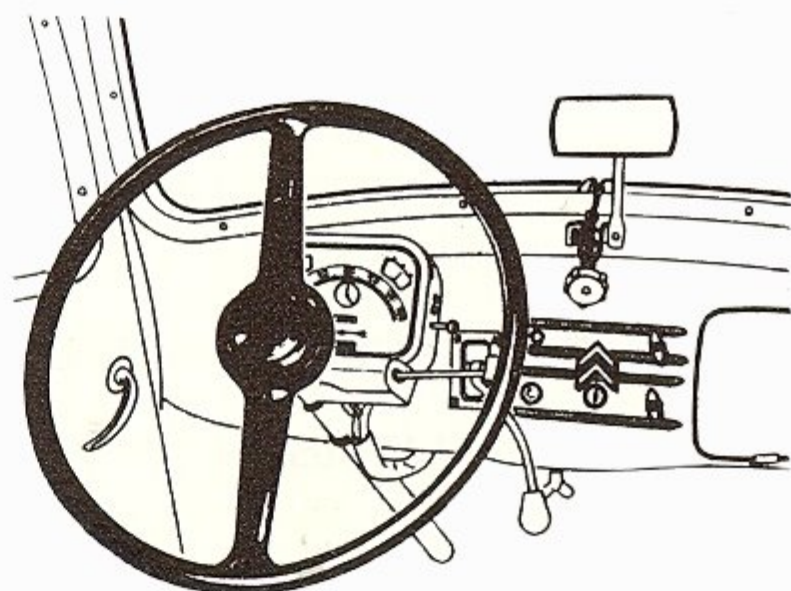

SEPTEMBRE 1950

- Volant noir à deux branches
- Baguettes chromées et chevrons au centre de la planche de bord
- Boutons ovales et nickelés
- Pompe à eau à joint Cyclam au lieu de presse étoupe
- Carburateur ZENITH 32 INA ou SOLEX 32 PBIC

1951 11 BL Châssis N° 556.201 à 582.200
11 B Châssis N° 195.501 à 212.100

Modèles fabriqués en série :
- Berline

JANVIER

- Nouvelle jauge souple et plus longue

- Tissu rayé plus foncé

Le reste comme en 1950 :

- Volant deux branches noir, baguettes et chevrons sur la planche de bord, tableau de bord blanc

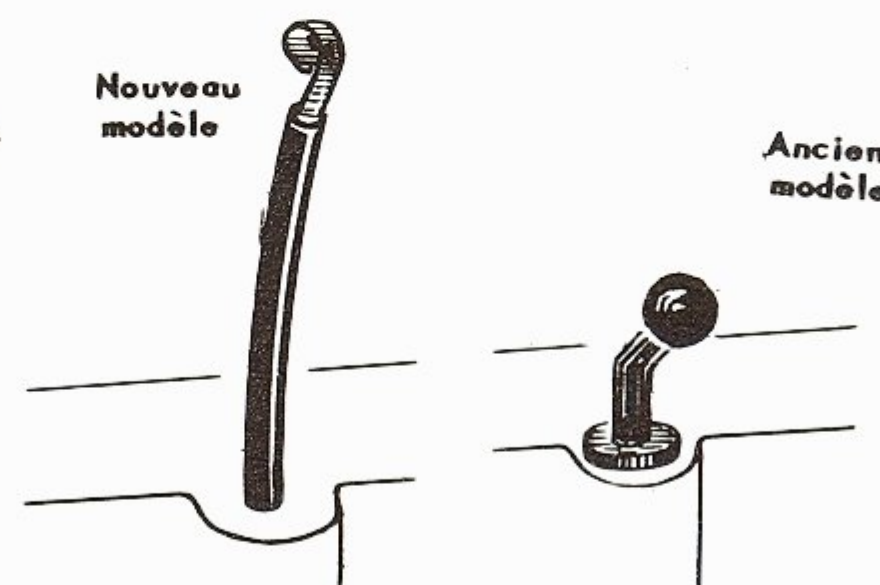

1952 11 BL Châssis N° 582.201 à 612.000
 11 B Châssis N° 212.101 à 236.600

Modèles fabriqués en série :

- Berline

➔ **AVRIL - NOUVEAU PEDALIER SURELEVE**

- Maître cylindre à l'intérieur du jambonneau Gauche (sous une trappe)

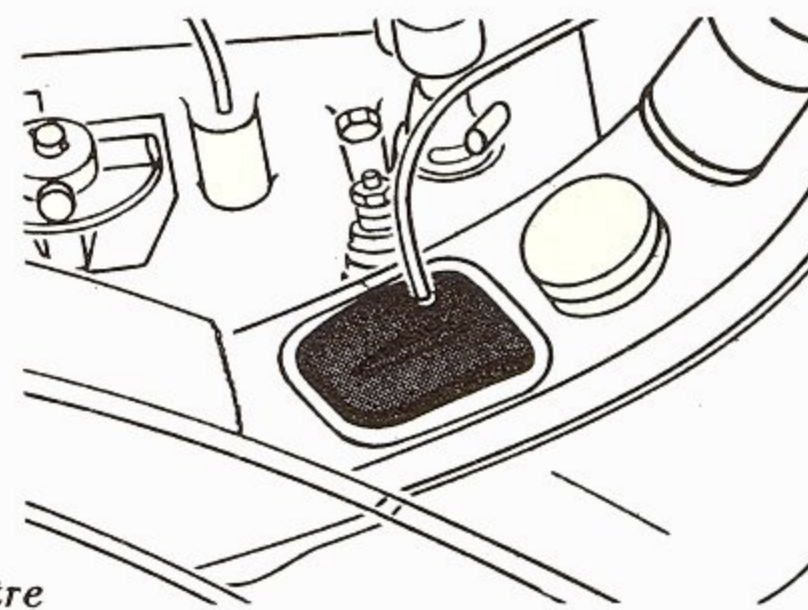

FIN JUIN

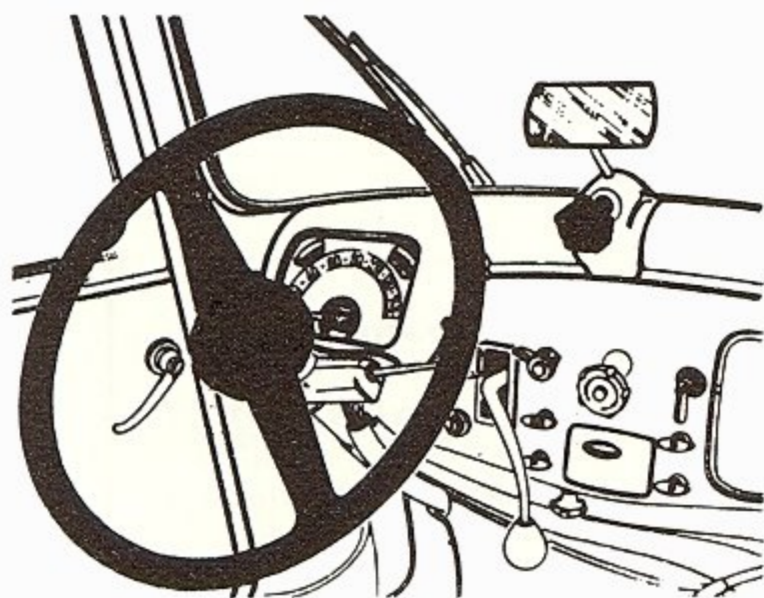

- Suppression de la montre

NOUVELLE PLANCHE de BORD avec cendrier

- Encadrement gris perle des glaces et du pare-brise
- Poignée d'ouverture de pare-brise recouverte de caoutchouc
- Volant toujours noir

ESSUIE-GLACE EN BAS DU PARE-BRISE

- NOUVELLE SELLERIE

- Drap de pavillon gris
- Siège gris
- Plage arrière étroite sous la lunette AR de custode (sièges arrière reculés)

- CLIGNOTANTS OBLONGS

- sur les ailes avant et les côtés de custode

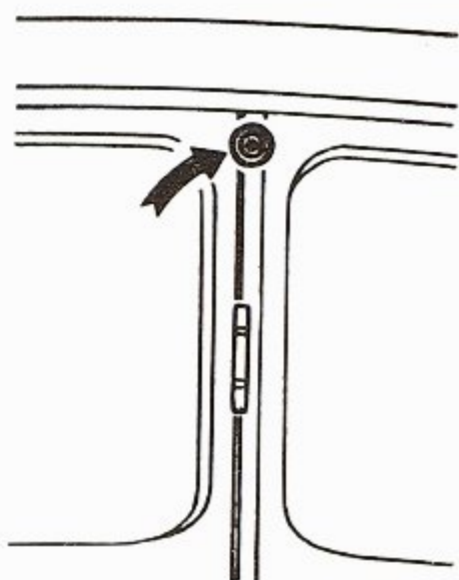

- Feux de position en haut du pied-milieu

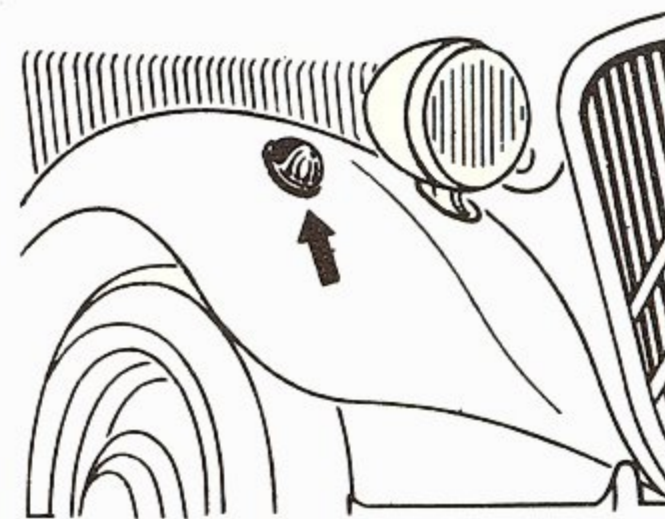

Juillet - roues percées de 4 trous

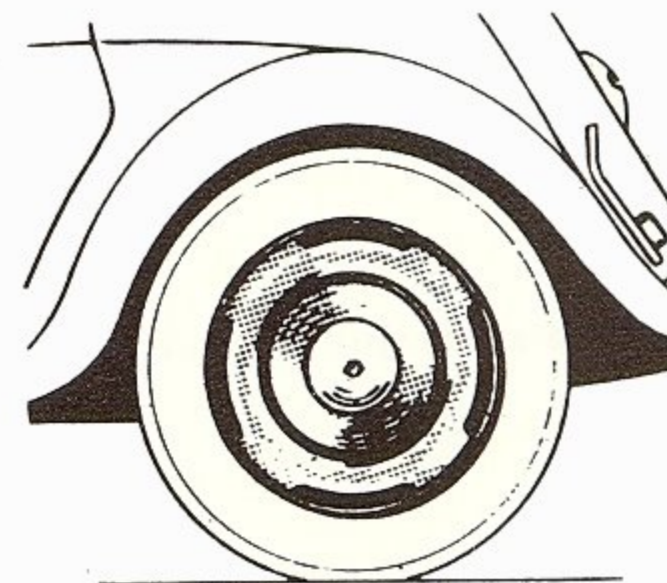

➔ **15 JUILLET 1952**

- Malle arrière saillante avec roue de secours verticale à l'intérieur
- Charnières peintes
- Pare-chocs droits

1
2
3

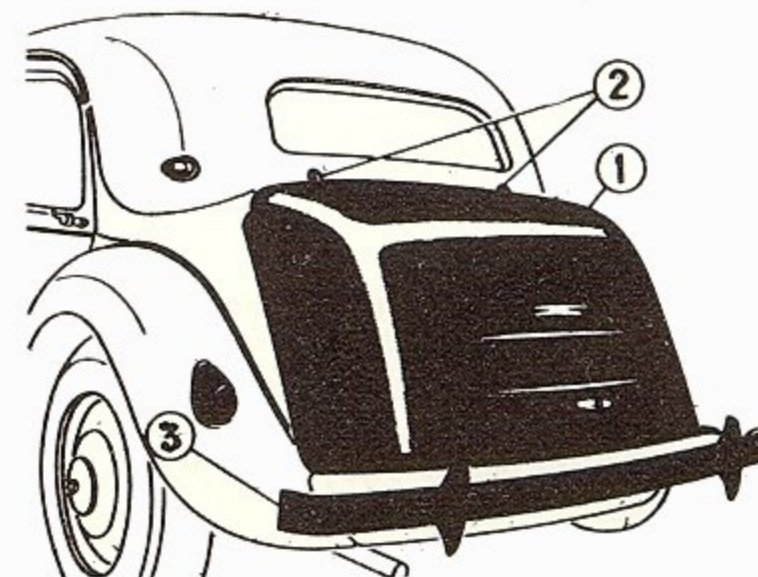

1953 11 BL Châssis N° 612.001 à 636.900
 11 B Châssis N° 236.601 à 270.800

Modèles fabriqués en série :

- Berline
- Familiale

Identique au dernier modèle 1952

MARS - Suspension du moteur plus souple

FIN SEPTEMBRE - Reprise de la 11 Cv familiale

1954 11 BL Châssis N° 636.901 à 652.801
 11 B Châssis N° 270.801 à 299.999
 11 F Châssis N° 400.001 à 403.600
 11 C Châssis N° 293.563 à 295.000
 et
 300.001 à 301.000

Modèles fabriqués en série :

- Berline
- Commerciale
- Familiale

- Couleurs de série :

Gris perle

Bleu d'Islande

Noir

- Charnières de malle et bouchon
 de réservoir **chromés**

(ils étaient peints en 1952 et 1953)

- Pattes d'essuie-glace **chromées**

(elles étaient peintes en 1952 et 1953)

- VOLANT GRIS

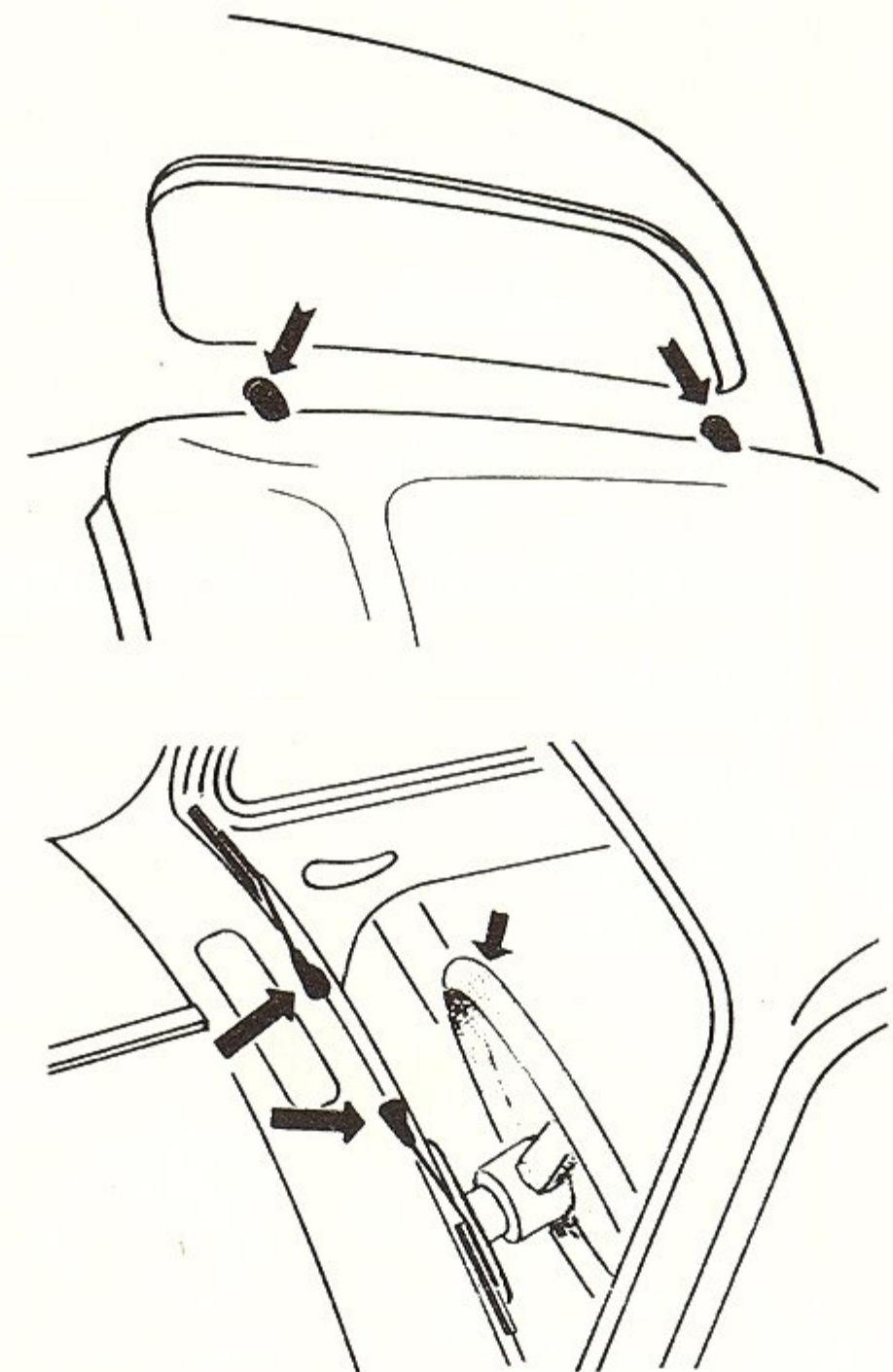

SALON 1954 - reprise de la fabrication des **COMMERCIALES**

1955	11 BL	Châssis N° 652.551 à 667.400
	11 B	Châssis N° 403.601 à 427.300
	11 F	
	11 C	Châssis N° 301.001 à 304.940

Modèles fabriqués en série :

- Berline
- Commerciale
- Familiale

- Couleurs de série :

- Gris perle*
- Bleu d'Islande*
- Bleu nuit*
- Gris bruyère*
- Noir*



10 MAI 1955 MOTEUR 11 D

Moteur 11 D - *Inscription 11 D sur le bloc moteur*

- *Orifice de remplissage d'huile en avant avec tube long, et non plus au centre du couvre-culasse*
- *Filtre de carburateur en travers de l'axe du moteur*

1

2

3

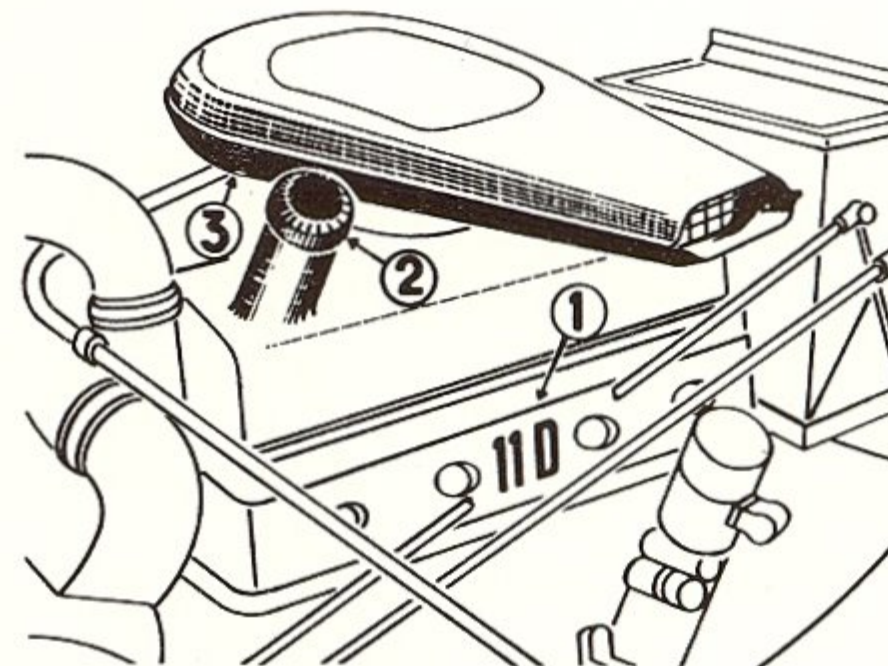

15 JUILLET 1955

- **Nouveau carburateur :**
Solex 33 PBIC ou Zénith 36 W1
- *Suppression du joint Oldham de l'arbre de commande, entraînement par cannelures*

JUILLET 1955

- *Cardans protégés par un caoutchouc*

